

T.C.
KÜLTÜR VE TURİZM BAKANLIĞI
DIYARBAKIR KÜLTÜR VARLIKLARINI
KORUMA BÖLGE KURULU
KARAR

Tarihi ve No. : 28.06.2021-323
Karar Tarihi ve No. : 28.06.2021-8371
Dosya No : 72.04.42

Toplantı Yeri
DIYARBAKIR

Batman İli, Kozluk İlçesi, Bölükkonak Köyü sınırları içerisinde bulunan mülkiyeti Maliye Hazinesine ait 102 ada, 1 parsel ve 129 ada, 1 parselde yer alan “Kandil Kalesi” nin tescil talebine ilişkin; Kültür Varlıkları ve Müzeler Genel Müdürlüğünün 30.03.2021 tarih ve 1271519 sayılı yazısı ve ekleri, ilgili kurum görüşlerinin istendiği Diyarbakır Kültür Varlıklarını Koruma Bölge Kurulu Müdürlüğü’nün 13.04.2021 tarih ve 1314178 sayılı yazısı ve eki, istenen kurum görüşlerinin iletildiği; DSİ 10. Bölge Müdürlüğünün 19.04.2021 tarih ve 1176187 sayılı yazısı, İller Bankası A.Ş., Planlama ve Koordinasyon Dairesi Başkanlığının 21.04.2021 tarih ve 15034 sayılı yazısı, Enerji ve Tabii Kaynaklar Bakanlığı’nın 20.05.2021 tarih ve 2021162982 sayılı yazısı, Diyarbakır Kültür Varlıklarını Koruma Bölge Kurulu Müdürlüğü’nün 13.04.2021 tarih ve 13114145 sayılı yazısı ile istenen kadastro bilgilerinin iletildiği, Diyarbakır Kadastro Müdürlüğünün 15.04.2021 tarih ve 1174973 sayılı yazısı ve eki ile Diyarbakır Kültür Varlıklarını Koruma Bölge Kurulu Müdürlüğü’nün 12.04.2021 tarih ve E.710077 sayılı uzman raporu, okundu. Ekleri (Tescil Fişi, Kadastral Harita) ile konuya ilişkin bilgi belgeler incelendi. Yapılan görüşmeler sonunda;

Batman İli, Kozluk İlçesi, Bölükkonak Köyü sınırları içerisinde bulunan mülkiyeti Maliye Hazinesine ait 102 ada, 1 parsel ve 129 ada, 1 parselde yer alan “Kandil Kalesi” nin “Korunması Gerekli Kültür Varlığı” özelliği gösterdiğinden, 2863 sayılı kanunun Tespit ve Tescil ile ilgili 7. Maddesi uyarınca sınırları ekli krokide belirlendiği şekli ile I.(Birinci) Derece Arkeolojik Sit olarak tesciline, hazırlanan tescil fişinin uygun olduğuna,

Tapu Müdürlüğünce, ekli kadastral haritada belirtilen; 102 ada, 1 parsel ve 129 ada, 1 parselin tapu kütüğünün beyanlar hanesine “Bir kısmı I. Derece Arkeolojik Sit Alanıdır” şerhinin konulmasına,
“Kandil Kalesi” nin bulunduğu alanın koruma esasları ve kullanma şartlarının, 2863 sayılı Kanunun 17. Maddesi gereğince Kültür ve Tabiat Varlıklarını Koruma Yüksek Kurulu’nun Arkeolojik sitler koruma ve kullanma koşulları başlıklı 05.11.1999 gün ve 658 sayılı ilke kararının I. Maddesinde belirtilen hususlar çerçevesinde belirlenmesine,

-Kaçak kazıların önlenmesini sağlayıcı tedbirlerin ilgili idarelerce alınmasına, karar verildi.



İli
İlçesi
Mahallesi
Alan

BATMAN
KOZLUK
BOLÜKKONAK
KANDİL KALESİ

Ada/Parsel : 102/1, 129/1

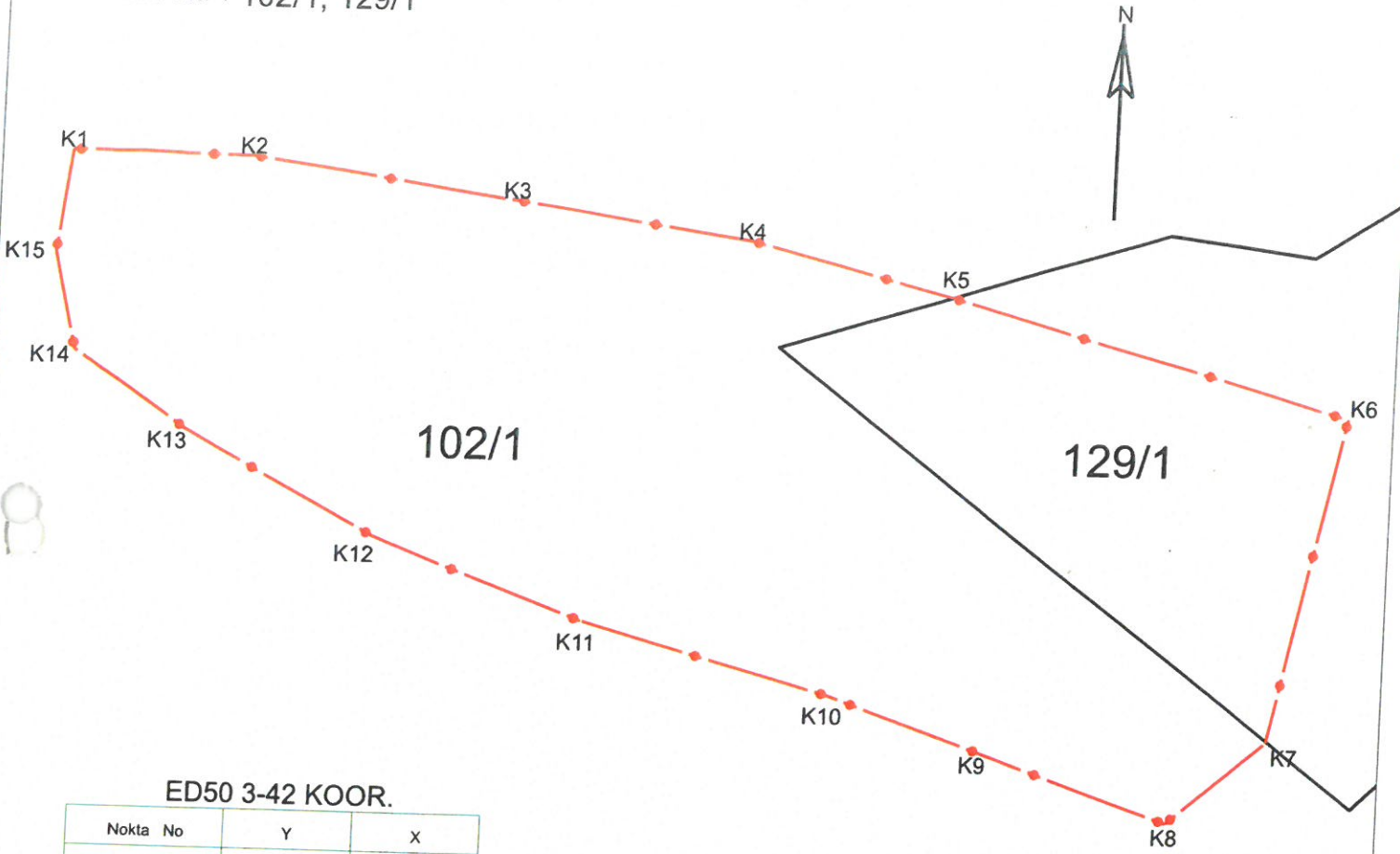

ED50 3-42 KOOR.

Nokta No	Y	X
K1	448846.131	4232281.060
K2	448901.583	4232280.589
K3	448983.942	4232268.989
K4	449056.824	4232258.528
K5	449119.397	4232243.060
K6	449243.947	4232209.041
K7	449222.614	4232109.136
K8	449192.404	4232083.656
K9	449134.236	4232103.725
K10	449086.430	4232120.000
K11	449009.136	4232140.770
K12	448943.288	4232165.121
K13	448883.797	4232196.576
K14	448849.071	4232219.820
K15	448842.212	4232249.705

◆ I. DERECE ARKEOLOJİK SİT SINIRI

ED50 6-39 KOOR.

Nokta No	Y	X
K1	711492.316	4233186.435
K2	711547.760	4233187.761
K3	711630.461	4233178.834
K4	711703.653	4233170.739
K5	711766.702	4233157.305
K6	711892.304	4233127.336
K7	711874.217	4233026.779
K8	711844.845	4233000.330
K9	711786.050	4233018.507
K10	711737.735	4233033.226
K11	711659.800	4233051.484
K12	711593.190	4233073.691
K13	711532.703	4233103.205
K14	711497.238	4233125.315
K15	711489.414	4233154.965



Diyarbakir Bölge Varlıklarını
Koruma Bölge Kurulunun
28.06.2021 tarih ve 837H..
Sayılı Karar Eki dir.

Mehmet ÖZKAYA
Harita Mühendisi

(Handwritten signatures and initials)
A. Bayar